

# SuperStack® 3 Baseline Dual Speed Hub 12 Ports TP (3C16592B) et 24 Ports TP (3C16593B) Guide de l'utilisateur

DUB1659-2AAA04

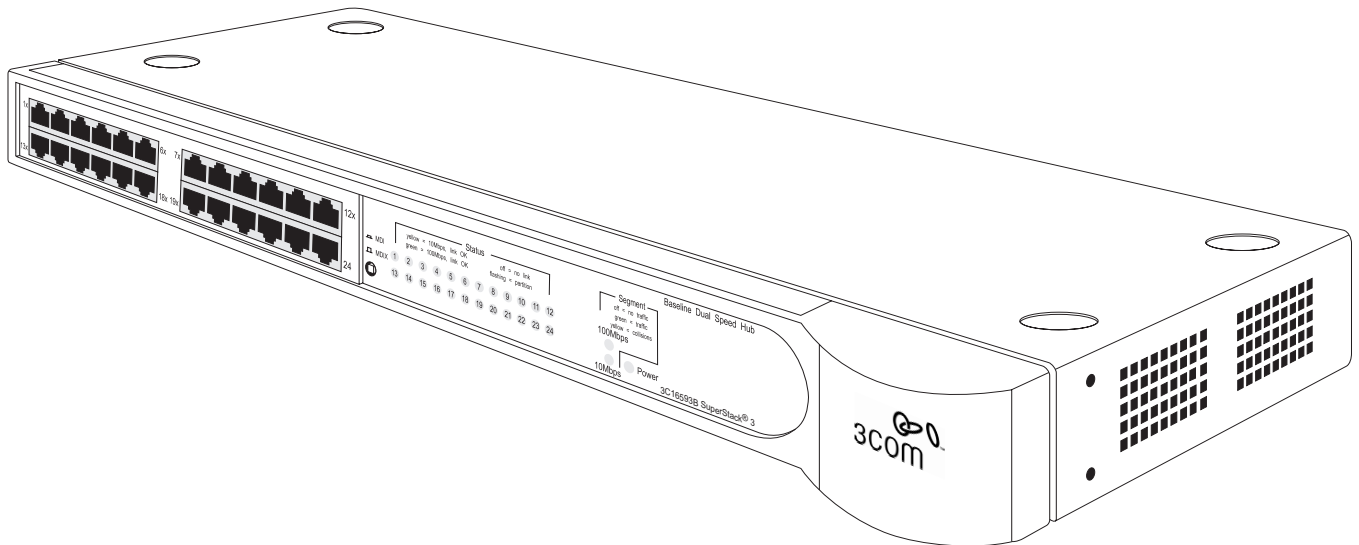

## INTRODUCTION

Le SuperStack® 3 Baseline Dual Speed Hub est un hub (répéteur) de Classe II à détection automatique 10/100 simple d'utilisation. Il est idéal pour les utilisateurs qui désirent une solution de connexion de dispositifs Ethernet et Fast Ethernet (postes de travail et autres équipements) sur le même hub.

Tous les ports du Baseline Dual Speed Hub sont à la fois semi-duplex et à détection automatique 10 Mbps et 100 Mbps. Chaque port détecte la vitesse de l'équipement connecté et fonctionne à la vitesse appropriée.

Le Baseline Dual Speed Hub est livré avec les éléments suivants :

- un cordon d'alimentation utilisable avec le Baseline Dual Speed Hub ;
- quatre pieds en caoutchouc adhésifs de hauteur standard et deux de hauteur réduite ;
- un kit pour le montage en bâti ;
- une carte expliquant la procédure d'enregistrement en ligne.

Le hub Baseline Dual Speed Hub peut être installé de manière autonome dans un bureau ou être monté en bâti (dans une armoire de câblage ou un local technique). Le hub peut être alimenté directement à partir du secteur C.A. ou par le biais d'un système 3Com® SuperStack Advanced Redundant Power System (3C16071B), proposé en option. Pour plus d'informations, contactez votre fournisseur.

## Connexions réseau

Le Baseline Dual Speed Hub est équipé de 12 ou 24 ports RJ-45 protégés à détection automatique 10/100 sur le panneau frontal. Chaque port peut être raccordé à un dispositif 10BASE-T (Ethernet) ou à un dispositif 100BASE-TX (Fast Ethernet).

En interne, le hub est doté de deux segments de répéteur (10 Mbps et 100 Mbps) reliés par un switch autorisant la communication entre des dispositifs 10 Mbps et 100 Mbps connectés.

Vous pouvez raccorder un hub ou switch 10BASE-T ou 100BASE-TX au Baseline Dual Speed Hub.

# MODE D'EMPLOI DU BASELINE DUAL SPEED HUB

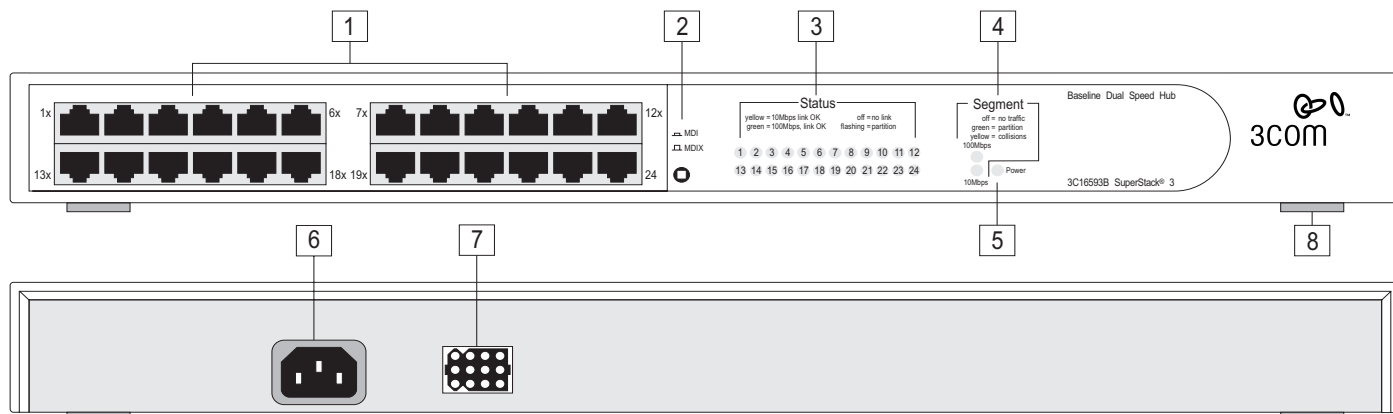

Les différents éléments représentés sur ce schéma se rapportent à des sections numérotées du texte. Les numéros, en caractères gras, sont utilisés comme références.

## Panneau frontal

### 1 12 ou 24 ports RJ-45 10/100

Ces ports permettent le raccordement de dispositifs 10BASE-T ou 100BASE-TX (postes de travail et autres équipements) au Baseline Dual Speed Hub. Tous les ports étant à détection automatique, leur vitesse est déterminée automatiquement lors de la connexion de votre équipement.



**AVERTISSEMENT:** Ports RJ-45. Il s'agit de prises de données RJ-45 protégées. Elles ne sont pas utilisables comme prises de téléphone conventionnelles standard, ni pour la connexion de l'unité à un réseau téléphonique central privé ou public traditionnel. Ne raccordez à ces prises que des connecteurs de données RJ-45, des systèmes de réseaux de téléphonie ou des téléphones de réseaux. Il est possible de brancher sur ces prises de données des câbles de données protégés ou non-protégés équipés des fiches de type correspondant.

Branchez une extrémité du câble TP (à paires torsadées) sur le port RJ-45 du Baseline Dual Speed Hub et l'autre extrémité sur le port RJ-45 approprié du dispositif. Utilisez des câbles de données protégés ou non-protégés (avec des fiches de type correspondant) pour connecter les dispositifs.



Le réglage de l'équipement raccordé au Baseline Dual Speed Hub ne doit pas être paramétré pour un fonctionnement en duplex. Il doit être paramétré pour un fonctionnement à auto-négociation ou semi-duplex.

### 10BASE-T

Pour raccorder un équipement 10BASE-T, utilisez un câble TP de 100 Ohms non-protégé ou protégé (blindé) de catégorie 3 ou de catégorie 5.



Dans les environnements de précâblage, ce produit nécessite l'utilisation d'un câble de catégorie 5. Cela garantit un fonctionnement correct de tous les ports opérant à 10 Mbps ou à 100 Mbps.

### Règles de configuration d'un réseau Ethernet

Conformément aux règles Ethernet 10 Mbps établies par le comité 802.3 de l'IEEE, la longueur maximale d'un câble de raccordement entre le Baseline Dual Speed Hub et un dispositif connecté, ne doit pas dépasser 100 m (328 pieds). Si vous connectez plusieurs hubs en série,

assurez-vous qu'il n'y a pas plus de quatre hubs 10 Mbps entre deux dispositifs quelconques de votre réseau, comme illustré ci-après.

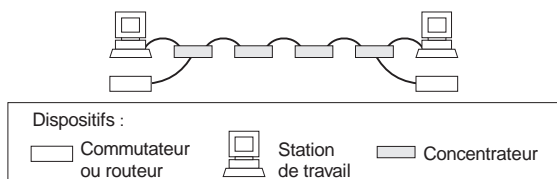

### 100BASE-TX

Pour raccorder un équipement 100BASE-TX, utilisez un câble TP 100BASE-TX de 100 Ohms non-protégé ou protégé (blindé) de catégorie 5.

### Règles de configuration d'un réseau Fast Ethernet

Conformément aux règles Fast Ethernet 100 Mbps du comité 802.3 de l'IEEE, la longueur maximale d'un câble de raccordement entre le Baseline

Dual Speed Hub et un dispositif connecté ne doit pas dépasser 100 m (328 pieds). Assurez-vous qu'il n'y a pas plus de deux hubs 100 Mbps entre deux dispositifs quelconques de votre réseau et que la distance (A+B+C) totale du câble entre deux unités ne dépasse pas 205 m (672,4 pieds), comme illustré ci-après.

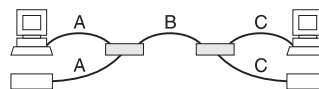

Si vous raccordez deux Baseline Dual Speed Hubs ensemble, la liaison les joignant fonctionnera à 100 Mbps.

### 2 Switch MDI

Ce switch agit sur le port 12 (3C16592B) ou le port 24 (3C16593B). Les ports 1 à 11 (3C16592B) ou 1 à 23 (3C16593B) sont établis en tant que ports MDIX. Chacun d'eux peut être raccordé à un dispositif doté d'un port MDI (comme la plupart des postes de travail) au moyen d'un câble TP « droit » classique. Le bouton MDI permet de « sélectionner la commutation » du port 12 ou 24.



**Out (relâché)**

Dans cette position, le port 12 ou 24 agit comme un port MDIX. Il peut être raccordé à une unité dotée d'un port MDI (comme la plupart des postes de travail) au moyen d'un câble TP « droit » classique.



**In (enfoncé)**

Dans cette position, le port 12 ou 24 agit comme un port MDI. Il peut être raccordé à un port MDIX d'un dispositif (par exemple, un autre hub) au moyen d'un câble TP « droit » classique.

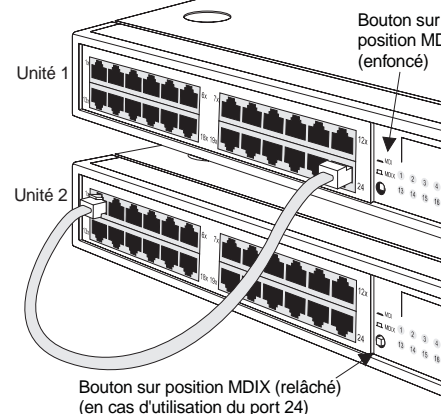

Pour raccorder le hub à une unité 10 Mbps ou 100 Mbps, connectez un port MDIX de l'unité au port 12 ou 24 du switch, comme illustré précédemment. Assurez-vous que le bouton MDI du hub est sur la position IN (MDI). Si un port MDI/MDIX est utilisé sur l'autre unité, vérifiez que le bouton MDI associé à ce port est sur la position Out (MDIX). Vous pouvez aussi utiliser un câble TP « croisé » pour raccorder un port MDIX quelconque du Baseline Dual Speed Hub à n'importe quel port MDIX d'une autre unité.

### 3 DEL Status (état)

Les DEL Status indiquent l'état d'un port ainsi que la présence éventuelle d'un signal à impulsions de liaison sur le segment raccordé à un port :

<b>Vert</b>	Un signal à impulsions de liaison de 100 Mbps est en cours de réception et le segment 100BASE-TX connecté au port est en service.
<b>Jaune</b>	Un signal à impulsions de liaison de 10 Mbps est en cours de réception et le segment 10BASE-TX connecté au port est en service.
<b>Jaune clignotant</b>	Partition du port en raison d'un nombre excessif de collisions, de collisions exagérément longues ou d'une boucle du réseau. Pour supprimer une boucle du réseau, examinez vos connexions et vérifiez que chaque appareil est raccordé à votre réseau par une connexion unique.
<b>Éteint</b>	Pas de réception du signal à impulsions de liaison. Soit aucun appareil n'est connecté au port soit il y a un problème : <ul style="list-style-type: none"><li>■ vérifiez que le dispositif connecté est sous tension ;</li><li>■ vérifiez que le type de câble utilisé est correct et n'est pas défectueux.</li></ul> Si la DEL (diode électroluminescente) du port 12 ou 24 est éteinte, vérifiez la position du bouton MDI. Reportez-vous au point 2. Faites plusieurs essais en appuyant sur le bouton MDI. Si votre réseau se compose de différents types d'unités connectées ensemble, assurez-vous que votre configuration respecte les règles de configuration de réseaux pour des solutions 10BASE-T et 100BASE-TX. Si le port est connecté à un autre port MDI/MDIX de l'unité, vérifiez la position du bouton MDI de l'autre unité.

Si ces contrôles ne permettent pas de déceler la cause d'un problème, il est probable que l'unité ou le dispositif connecté au port soit défectueux. Pour plus d'informations, contactez votre fournisseur.

### 4 DEL Segment

Les DEL Segment indiquent une activité sur les segments 10 Mbps et 100 Mbps :

<b>Vert clignotant</b>	Des paquets sont en cours de réception ou de transmission.
<b>Jaune clignotant</b>	Des collisions ont été détectées sur le segment. En mode de fonctionnement normal des réseaux Ethernet et Fast Ethernet, il est courant de détecter un faible niveau de collisions. Un taux de collisions excessif peut indiquer un problème de réseau.
<b>Éteint</b>	Pas de réception ni de transmission de paquets sur le segment.

### 5 DEL Power (alimentation)

La DEL Power indique les états suivants :

<b>Vert</b>	L'unité est sous tension et utilisable.
<b>Éteint</b>	L'unité n'est pas sous tension. Il est possible que le cordon d'alimentation soit mal branché ou que son fusible soit défectueux (modèles britanniques uniquement). Si l'unité semble fonctionner mais que la DEL reste éteinte, contactez votre fournisseur.

## Connexions du panneau arrière

### 6 Alimentation

Le Baseline Dual Speed Hub s'adapte automatiquement à la tension d'alimentation. Utilisez uniquement le cordon d'alimentation fourni avec le Baseline Dual Speed Hub ou un cordon du même type et de même valeur nominale.

### 7 Prise pour système d'alimentation redondant (Redundant Power System)

Vous pouvez connecter un système 3Com SuperStack Advanced Redundant Power System (ARPS) (3C16071/A/B) au hub. L'ARPS a pour objet de maintenir l'alimentation de votre hub, en cas de panne de secteur.

Pour une redondance normale, l'ARPS nécessite un module d'alimentation de type 1 (numéro de pièce 3C16072). Pour une redondance totale, deux modules d'alimentation de type 1 combinés à l'aide d'un câble en Y de type 1 (numéro de pièce 3C16079) sont nécessaires. Pour plus d'informations, contactez votre fournisseur.

### 8 Pieds adhésifs

Le hub est fourni avec six pieds adhésifs en caoutchouc : deux de hauteur réduite et quatre de hauteur normale.



*Il n'est pas nécessaire d'utiliser les pieds, si vous avez l'intention de monter l'appareil en bâti.*

Si vous empilez les unités les unes sur les autres, vous devez utiliser les pieds adhésifs en caoutchouc fournis. Installez les pieds sur le panneau inférieur de chaque unité, en les collant sur les emplacements marqués à chaque angle. Placez les unités les unes sur les autres, en vérifiant que l'alignement des pieds de l'unité du dessus respecte le retrait de l'unité du dessous. Utilisez les deux pieds les moins épais pour empiler l'unité avec une autre plus étroite au-dessus.

### Mise en place du Baseline Dual Speed Hub



**ATTENTION :** si vous empilez le Baseline Dual Speed Hub sur des unités de taille différente, placez le Baseline Dual Speed Hub au-dessus d'un appareil ayant des dimensions plus grandes. Évitez d'empiler plus de six appareils non encastrés.

Lors du choix de l'emplacement du Baseline Dual Speed Hub, assurez-vous :

- qu'il est accessible et que les câbles peuvent être raccordés facilement ;
- que les câblages sont éloignés :
  - des sources de bruit électrique telles que les radios, les émetteurs et les amplificateurs à large bande ;
  - des lignes électriques et des installations d'éclairage fluorescent ;
- que le boîtier de l'appareil soit à l'abri de l'eau et de l'humidité ;
- que la circulation de l'air autour de l'unité et au travers des aérations situées sur le côté du boîtier ne soit pas gênée (3Com recommande de garder un espacement minimum de 25 mm (1")).

Pour prolonger la durée de vie de vos unités :

- N'empilez jamais plus de six unités non encastrés et assurez-vous que l'installation des câbles ne risque pas d'entraîner la chute de la pile ;
- Ne placez aucun objet sur une unité ou une pile ;
- N'obstruez pas les aérations qui se trouvent sur les côtés du boîtier.

### Alimentation

Les problèmes d'alimentation peuvent être à l'origine de pannes sérieuses et d'immobilisations du réseau. Assurez-vous que l'entrée d'alimentation de votre système est propre et à l'abri de toute variation de courant afin d'éviter des coupures imprévues du réseau. 3Com recommande l'installation d'un dispositif de protection et de régulation de l'alimentation, notamment dans les zones présentant des risques de pannes de courant, de baisses de tension et d'orages électriques.

L'unité est prévue pour être mise à la terre. Vérifiez qu'elle est reliée à la terre lors de son utilisation. Une mise à la terre correcte permet d'éviter les dégâts de la foudre et des hausses de tension.

### Montage en bâti

Le Baseline Dual Speed Hub peut être monté dans un bâti de 19 pouces. Reportez-vous à la section « Utilisation du kit de montage » de ce guide.

### Mise sous tension

Procédez de la manière suivante pour mettre le Baseline Dual Speed Hub sous tension :

- Vérifiez les connexions et câbles du réseau ;
- Branchez le câble d'alimentation sur la prise d'alimentation appropriée située sur le panneau arrière de l'unité ; reportez-vous à la rubrique 6 ou 7 ;
- Branchez la fiche dans la prise d'alimentation secteur. Si vous utilisez le système Advanced Redundant Power System (ARPS), reportez-vous au Guide de l'utilisateur de ce système.

La DEL Power doit s'allumer lorsque le Baseline Dual Speed Hub est mis sous tension. Si ce n'est pas le cas, reportez-vous à la rubrique 5, « DEL Power (alimentation) ».

# CONSIGNES DE SÉCURITÉ

**Veillez lire attentivement les consignes de sécurité suivantes avant d'installer le Baseline Dual Speed Hub.**



**AVERTISSEMENT :** L'installation et le démontage de cet unité doivent être confiés à un personnel qualifié.

- Ne branchez pas votre unité sur une prise secteur (alimentation électrique) lorsqu'il n'y a pas de connexion de mise à la terre (mise à la masse).
- Vous devez raccorder ce groupe à une sortie mise à la terre (mise à la masse) afin de respecter les normes internationales de sécurité.
- Le coupleur d'appareil (le connecteur du groupe et non pas la prise murale) doit respecter une configuration qui permet un branchement sur une entrée d'unité EN60320/IEC 320.
- La prise secteur doit se trouver à proximité de l'unité et être facilement accessible. Vous ne pouvez mettre l'unité hors circuit qu'en débranchant son cordon électrique au niveau de cette prise.
- L'appareil fonctionne dans des conditions de sécurité prévoyant une tension extrêmement faible, conformément à la norme IEC60950. Ces conditions ne sont maintenues que si l'équipement auquel elle est raccordée fonctionne dans les mêmes conditions.
- Branchez uniquement un système *Advanced Redundant Power System* (3C16070, 3C16071, 3C16071A ou 3C16071B) ou un système *Redundant Power System* (3C565047) sur la prise femelle du *Redundant Power System*.

## France et Pérou uniquement :

Cette unité ne peut être alimentée par un dispositif à impédance à la terre. Si vos alimentations sont du type impédance à la terre, cette unité doit être alimentée par une tension de 230 V (2 P+T) par le biais d'un transformateur d'isolement à rapport 1:1, avec un point secondaire de connexion portant l'appellation Neutre et avec raccordement direct à la terre (masse).

## Cordon d'alimentation

Il doit être agréé dans le pays d'utilisation.

### États-Unis et Canada

- Le cordon doit être homologué UL et certifié CSA.
- Conditions minimales requises pour le cordon souple : calibre 18 AWG type SV ou SJ à 3 conducteurs
- Le cordon doit être en mesure d'acheminer un courant nominal d'au moins 10 ampères.
- La prise femelle de branchement doit être du type à mise à la terre (mise à la masse) et respecter la configuration NEMA 5-15P (15 A, 125 V) ou NEMA 6-15P (15 A, 250 V).

### Danemark

- La prise mâle d'alimentation doit respecter la section 107-2 D1 de la norme DK2 1a ou DK2 5a.

### Suisse

- La prise mâle d'alimentation doit respecter la norme SEV/ASE 1011.

### Europe

- La prise secteur doit être conforme aux normes CEE 7/7 ("SCHUKO")
- LE cordon secteur doit porter la mention <HAR> ou <BASEC> et doit être de type HO3VVH3GO.75 (minimum).

# UTILISATION DU KIT DE MONTAGE

Le Baseline Dual Speed Hub (hub bivitresse) est fourni avec deux supports de fixation et quatre vis. Ces éléments servent au montage de l'unité en bâti. Avant de monter l'unité, il est recommandé de lire les directives de la section « Mise en place du Baseline Dual Speed Hub » à la page 3.

La hauteur du Baseline Dual Speed Hub (hub bivitresse) est égale à 1U ; il s'insérera donc dans un bâti 19 pouces standard.



**ATTENTION :** Débranchez tous les câbles de l'unité avant de poursuivre. Retirez les pieds adhésifs éventuellement fixés au panneau inférieur de l'unité.

Pour monter l'unité en bâti :

- 1 Posez l'unité à plat sur une surface dure et plane, en plaçant sa face avant vers vous ;
- 2 Placez un support de fixation sur les trous de montage situés sur l'un des côtés de l'unité en suivant les indications du schéma ;
- 3 Insérez les deux vis fournies dans le kit de montage, puis serrez-les complètement à l'aide d'un tournevis approprié ;
- 4 Répétez les deux étapes précédentes pour l'autre côté de l'unité ;
- 5 Insérez l'unité dans le bâti 19 pouces, puis fixez-la avec des vis appropriées (non fournies) ;
- 6 Rebranchez tous les câbles.

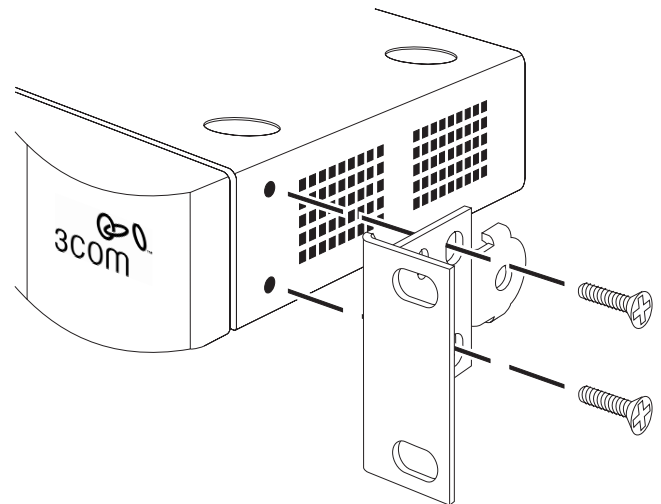

# RÉSOLUTION DES PROBLÈMES

Si le problème peut être identifié et corrigé, reportez-vous aux informations données précédemment dans ce guide à propos des DEL. Si le problème persiste et que le fonctionnement du Baseline Dual Speed Hub demeure insatisfaisant, contactez votre fournisseur en lui communiquant les informations suivantes avant de renvoyer l'unité :

- le numéro de produit et le numéro de série (imprimés sur une étiquette placée au dos de l'unité) ;
- une description brève de la panne.

Si vous renvoyez un équipement à votre fournisseur, assurez-vous qu'il est emballé convenablement pour le transport.



La conception de certaines anciennes cartes interface réseau date d'avant la normalisation du protocole d'auto-négociation. Elles peuvent induire une estimation erronée de la vitesse du réseau par le Baseline Dual Speed Hub. Nous recommandons fortement l'installation des toutes dernières versions de pilotes des cartes interface réseau avant d'établir la connexion de votre réseau. Les pilotes des cartes interface réseau 3Com datant d'avant le 23/03/95 doivent être mises à jour depuis le site web 3Com.

# INFORMATIONS TECHNIQUES

## Normes associées

Le SuperStack 3 Baseline Dual Speed Hub a été conçu en respectant les normes suivantes :

<b>Fonctionnement</b>	ISO/IEC 8802-3, IEEE 802.3, IEEE 802.3u, IEEE 802.1D
<b>Sécurité</b>	UL 1950, EN 60950, CSA 22.2 #950, IEC 60950
<b>Émissions EMC</b>	EN 55022 Class A, VCCI Class A, AS/NZS 3548 Class A, FCC Part 15 Class A, ICES-003 Class A, CNS 13438, EN61000-3-3, EN61000-3-2.
<b>Immunité</b>	EN55024

## Caractéristiques physiques

<b>Largeur</b>	440 mm (17,3")
<b>Profondeur</b>	173 mm (6,8")
<b>Hauteur</b>	44 mm (1,7") ou 1 U
<b>Poids</b>	3C16592B : 2,22 kg (4,90 lb) 3C16593B : 2,10 kg (4,63 lb)
<b>Montage</b>	Non encastré ou monté en bâti 19" à l'aide du kit de montage fourni

## Caractéristiques électriques

<b>Fiche d'alimentation en courant</b>	IEC 320
<b>Fréquence de la ligne secteur</b>	50/60 Hz
<b>Consommation en courant</b>	3C16592B : 25 VA 3C16593B : 42 VA
<b>Puissance dissipée</b>	3C16592B : 86 BTU/h 3C16593B : 142 BTU/h
<b>Tension d'entrée</b>	100 à 240 V AC
<b>Courant nominal</b>	3C16592B : 1,0 A (maximum) 3C16593B : 1,0 A (maximum)

## Caractéristiques environnementales

<b>Température de fonctionnement</b>	0 à 50°C (32 à 122°F)
<b>Humidité</b>	0 à 95% (sans condensation)

# ASSISTANCE TECHNIQUE

Les options suivantes s'offrent à vous pour le support technique :

- En premier lieu, prenez contact avec votre fournisseur réseau ;
- Consultez la base de support technique 3Com à l'adresse suivante <http://knowledgebase.3com.com>
- Visitez le site Web 3Com à l'adresse suivante <http://www.3com.fr>

Avant d'appeler votre fournisseur réseau ou 3Com au numéro indiqué ci-après, merci de vous munir des informations suivantes : le nom du modèle de votre produit, le numéro de pièce, le numéro de révision du matériel et le numéro de série ainsi que tous les détails relatifs au problème.

Pays	Numéro de téléphone	Pays	Numéro de téléphone
<b>Asie, bordure du Pacifique</b>			
Australie	1 800 678 515	Philippines	1235 61 266 2602
Hong Kong	800 933 486	R.P. de Chine	10800 61 00137 ou 021 6350 1590 ou 00800 0638 3266
Inde	+61 2 9937 5085 ou 0008006501111	Singapour	800 6161 463
Indonésie	001 800 61 009	Corée du Sud	Depuis un lieu quelconque en Corée du Sud : 00798 611 2230 Depuis Séoul : (0)2 3455 6455
Japon	03 5783 1270	Taiwan, R.O.C.	0080 611 261
Malaisie	1800 801 777	Thaïlande	001 800 611 2000
Nouvelle-Zélande	0800 446 398		
Pakistan	+61 2 9937 5083		
<b>Europe, Moyen-Orient et Afrique</b>			
Dans ces régions, composez le :		+44 (0) 1442 435529 pour un appel téléphonique +44 (0) 1442 436722 pour envoyer une télécopie	
<b>Europe et Afrique du Sud : Les numéros d'appel gratuits sont accessibles à partir des pays suivants :</b>			
Autriche	0800 297468	Luxembourg	0800 3625
Belgique	0800 71429	Pays-Bas	0800 0227788
Danemark	800 17309	Norvège	800 11376
Finlande	0800 113153	Pologne	00800 3111206
France	0800 917959	Portugal	0800 831416
Allemagne	0800 1821502	Afrique du Sud	0800 995014
Hongrie	06800 12813	Espagne	900 983125
Irlande	1800 553117	Suède	020 795482
Israël	1800 9453794	Suisse	0800 55 3072
Italie	800 8 79489	Grande-Bretagne	0800 966197
<b>Amérique Latine</b>			
Brésil	0800 13 3266	Porto Rico	800 666 5065
Mexique	01 800 849CARE	Amérique centrale et Amérique du Sud	AT&T +800 998 2112
<b>Amérique du Nord</b>			
1 800 NET 3Com (1 800 638 3266) Clients d'entreprise : 1 800 876 3266			

# AVIS RÉGLEMENTAIRES

## Conformité FCC

Cet équipement a été testé et reconnu conforme aux limites d'un appareil numérique de Classe A, suivant la partie 15 des règles FCC. Ces limites ont été définies afin d'apporter une protection suffisante contre des interférences nuisibles pouvant survenir lors du fonctionnement de l'équipement dans un environnement commercial. Cet équipement génère, utilise et peut émettre des radiations d'énergie sous la forme de fréquences radio et s'il n'est pas installé ni utilisé conformément aux instructions, il peut provoquer des interférences nuisibles aux communications radio. L'utilisation de cet équipement en zone résidentielle est susceptible de provoquer des interférences sérieuses dans les communications radio ; dans ce cas, l'utilisateur devra corriger ces dernières à ses frais.

## Recommandations à l'utilisateur

Si cet équipement provoque des interférences nuisibles à la réception radio ou télévisée, ce qui peut être déterminé en allumant l'équipement puis en l'éteignant, il est recommandé d'appliquer tout ou partie des méthodes de correction suivantes :

- réorientez l'antenne de réception ;
- déplacez l'équipement en tenant compte du récepteur ;
- éloignez l'équipement du récepteur ;
- branchez l'équipement sur un circuit domestique différent de celui du récepteur.

Pour toute information supplémentaire, l'utilisateur est invité à consulter le revendeur ou un technicien spécialiste en radio/télévision. L'utilisateur trouvera des informations utiles dans la brochure de la Federal Communications Commission intitulée :

*How to Identify and Resolve Radio-TV Interference Problems (Méthodes d'identification et de résolution des problèmes d'interférence Radio-TV)*

Cette brochure est diffusée par l'U.S. Government Printing Office, Washington, DC 20402, Stock No. 004-000-00345-4.

Pour répondre aux normes d'émission FCC, cet équipement ne doit être utilisé qu'avec des câbles conformes aux spécifications du comité 802.3 de l'IEEE.

## Conformité CE (Europe)

Ce produit est conforme à la directive européenne 73/23/EEC relative aux basses tensions et à la directive EMC 89/336/EEC amendée par la directive européenne 93/68/EEC.

## Conformité CSA

Cet appareil numérique de la classe A respecte toutes les exigences de la réglementation canadienne sur les équipements pouvant causer des interférences. Cet appareil numérique de la classe A respecte toutes les exigences du Règlement sur le matériel brouilleur du Canada.

## Conformité VCCI

この装置は、情報処理装置等電波障害自主規制協議会（VCCI）の基準に基づくクラスB情報技術装置です。この装置は、家庭環境で使用することを目的としていますが、この装置がラジオやテレビジョン受信機に近接して使用されると、受信障害を引き起こすことがあります。

取扱説明書に従って正しい取り扱いをして下さい。

## Conformité BSMI

警告使用者：這是甲類的資訊產品，在居住的環境中使用時，可能會造成射頻干擾，在這種情況下，使用者會被要求採取某些適當的對策。

# RECOMMANDATIONS LÉGALES

© 3Com Technologies, 2001. Tous droits réservés. Aucune partie de cette documentation ne peut être reproduite sous une quelconque forme ou par quelque moyen que ce soit ou utilisée pour exécuter une œuvre dérivée quelle qu'elle soit (comme une traduction, une transformation ou une adaptation) sans l'autorisation de 3Com Technologies.

3Com Technologies se réserve le droit de réviser et modifier périodiquement cette documentation sans préavis.

3Com Technologies propose cette documentation sans garantie d'aucune sorte, tacite ou expresse, y compris, mais non limitée aux garanties tacites de qualité de marchandise et d'adaptation à un besoin particulier. 3Com s'autorise à apporter à tout moment des améliorations ou des modifications aux produits et/ou aux programmes décrits dans cette documentation.

### MENTIONS D'ATTRIBUTION SPÉCIALE AU GOUVERNEMENT DES ÉTATS-UNIS

Si l'utilisateur est un organisme gouvernemental des États-Unis, cette documentation et le logiciel décrits ici sont soumis aux droits limités suivants :

#### Pour les unités du Department of Defense :

*Mention de droits limités :* L'utilisation, la reproduction ou la publication par un organisme d'état est sujette à des restrictions énoncées à l'alinéa (c) (1) (ii) relatif aux limitations de droits 48 C.F.R. 52.227-7013 figurant dans l'avenant Technical Data and Computer Software (données techniques et de logiciels informatiques). 3Com Centre, Boundary Way, Maylands Park South, Hemel Hempstead, Herts, HP2 7YU, G.B.

#### Pour des organismes civils :

*Mention de droits limités :* L'utilisation, la reproduction ou la publication est sujette à des restrictions énoncées aux alinéas (a) à (d) inclus du Commercial Computer Software – avenant relatif aux limitations de droits 48 C.F.R. 52.227-19 et à des limitations énoncées dans l'accord commercial standard de 3Com Corporation relatif aux logiciels. Droits non publiés acceptés conformément aux lois du copyright des États-Unis.

Si cette documentation contient la description d'un logiciel associé à un support amovible, cette description est fournie, selon une convention de droits d'utilisation, avec le produit sous la forme d'un document distinct qui figure dans la documentation imprimée ou sur le support amovible dans un fichier nommé LICENCE.TXT. Si vous êtes dans l'incapacité de retrouver ce document, contactez 3Com pour en demander une copie.

Sauf indication contraire, les marques déposées de 3Com sont enregistrées aux États-Unis et peuvent ou non être enregistrées dans d'autres pays.

3Com et SuperStack sont des marques commerciales déposées de 3Com Corporation. Les autres marques et noms de produits peuvent être des marques déposées ou des marques commerciales de leurs détenteurs respectifs.

# CONFORMITÉ ENVIRONNEMENTALE

## Conformité écologique

3Com Corporation applique une politique de respect de l'environnement dans toutes ses activités. Pour cela, nous nous sommes engagés à :

- Établir des normes de performance écologique répondant aux dispositions légales et réglementaires de tous les pays ;
- Ménager l'énergie, les matières et les ressources naturelles dans toutes nos activités ;
- Réduire la quantité de déchets générés par toutes nos activités ;
- Garantir que tous nos déchets sont en conformité avec les normes écologiques admises ;
- Optimiser l'usage de produits recyclables et réutilisables ;
- Assurer que tous les produits peuvent être recyclés, réutilisés et mis au rebut en toute sécurité ;
- Certifier que l'étiquetage de tous les produits est effectué conformément aux normes écologiques admises ;
- Améliorer constamment nos performances en matière d'environnement.

## Conformité de fin de vie

Les processus 3Com tiennent compte de la récupération, de la réutilisation et de l'élimination sécurisée de tous les composants électroniques en fin de vie.

## Conformité des matériels réglementés

Les produits 3Com ne contiennent aucune matière dangereuse ou nuisible à la couche d'ozone.

## Conformité écologique de la documentation

La documentation du produit est imprimée sur du papier obtenu à partir de bois provenant de forêts gérées et renouvelables ; elle est entièrement biodégradable et recyclable et ne contient pas de chlore. Le vernis utilisé est sans danger pour l'environnement et les encres sont à base végétale et à faible teneur en métaux lourds.

## Conformité écologique de l'emballage du produit

L'emballage de ce produit est entièrement recyclable. Le partie recyclée du déchet (après consommation) représente au moins 40 % de son poids, et sa teneur en métaux lourds est nulle.

---

Le SuperStack 3 Baseline Dual Speed Hub est un élément de la gamme étendue SuperStack 3 des produits 3Com. Cette gamme de produits se compose de hubs, de switches, de systèmes d'alimentation et d'autres équipements de réseaux. En outre, elle est en développement continu. Contactez votre fournisseur pour toute information sur les derniers produits de la gamme et pour toute commande.

## **Enregistrement du produit**

Vous pouvez enregistrer dès maintenant votre hub SuperStack 3 sur le site Web de 3Com, ce qui vous permettra d'obtenir les informations les plus récentes concernant votre produit :

**<http://www.support.3com.com/registration/frontpg.pl>**

## **Commentaires**

Vos suggestions nous sont d'une très grande utilité. Elles nous permettent de publier une documentation toujours plus pertinente. N'hésitez pas à envoyer à 3Com, par e-mail (courrier électronique), vos remarques concernant cette documentation :

**[pddtechpubs\\_comments@3Com.com](mailto:pddtechpubs_comments@3Com.com)**

Merci d'inclure les informations suivantes dans vos commentaires : le titre du document, le numéro de pièce (indiqué au bas de la page 8) ainsi que le numéro de page, le cas échéant.